



ULTRAFLEX S.p.a.
Via Crose, 2
16015 CASELLA (GE) - ITALY
Marketing Department
Via Milite Ignoto, 8a
16012 BUSALLA (GE) - ITALY
Tel. +39 010 - 9620300
Fax +39 010 - 9620333
www.ultraflexgroup.it
ut@ultraflexgroup.it



L23

УСТРОЙСТВО СОПРЯЖЕНИЯ L23 ИНСТРУКЦИЯ ПО СБОРКЕ

А) Наверните каретку на резьбовую часть наконечника троса (а), предварительно убедившись в отсутствии на нем уплотнителя.

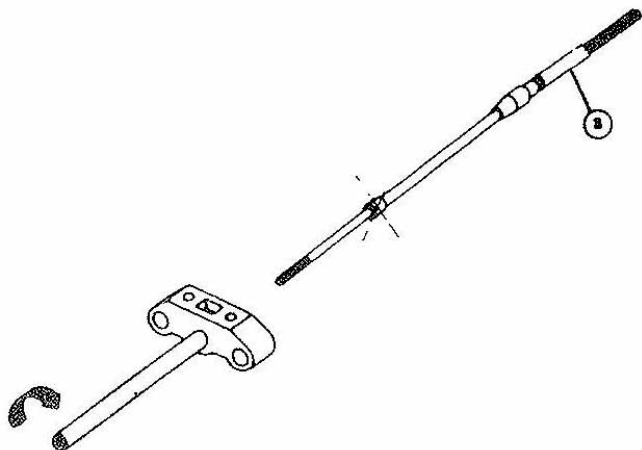

Б) Закрепите трос (б) на верхней части каретки с помощью хомута и комплектных винтов.

Убедитесь, что крепежные гайки установлены в соответствии с чертежом.

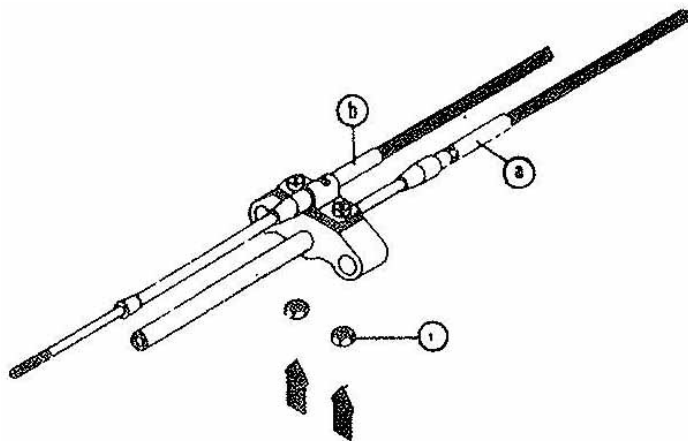

В) Вставьте направляющие в отверстия каретки.

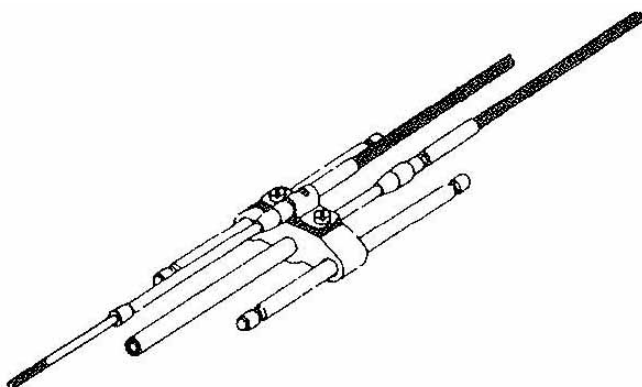

Г) Установите собранный узел каретки на подготовленное основание, разместив направляющие и трос (а) в нижних половинах держателей, и затем закрепив их верхними половинами с помощью комплектных винтов.

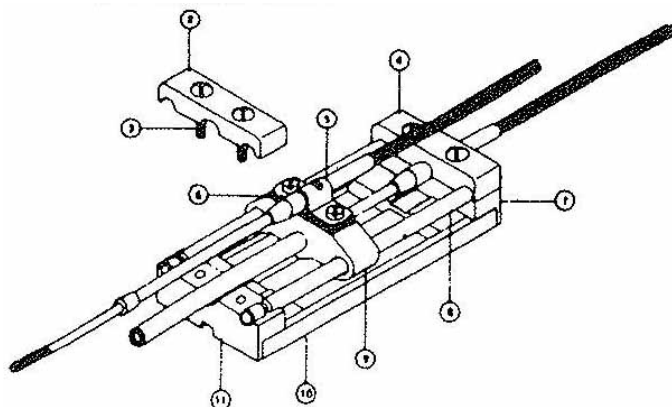

Установка устройства сопряжения L23

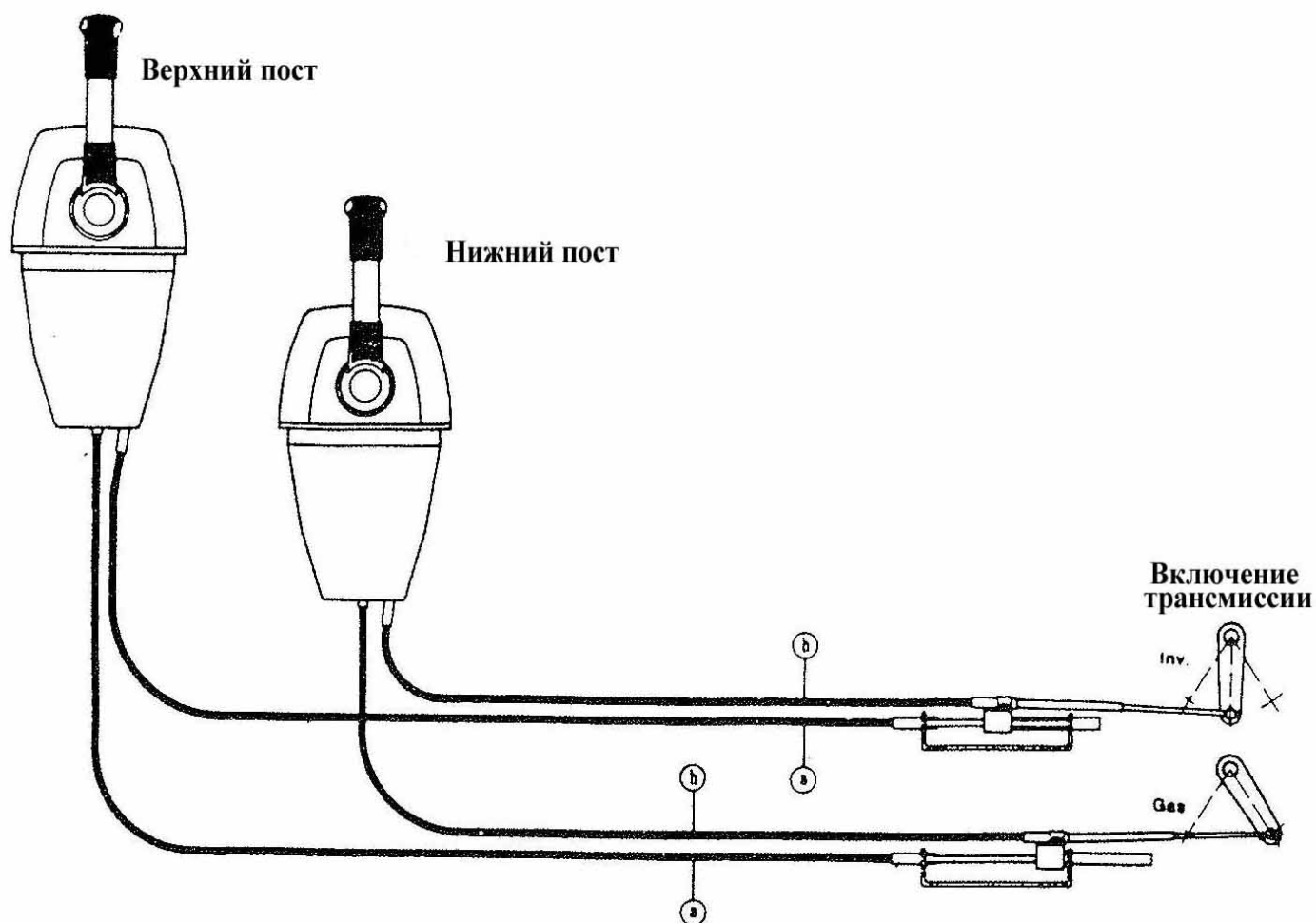

Предупреждения по применению устройства сопряжения L23

Устройство сопряжения требует точного соблюдения требований по установке. Его работа основана на разности сопротивлений перемещению тросами рычагов контроллеров управления и органов управления двигателями.

1. Правильная работа обеспечивается, если усилие перемещения рычага контроллера выше, чем усилие включения трансмиссии соответствующего двигателя.
2. В противном случае, повернув рычаг на одном посту управления, вместо перемещения рычага на редукторе двигателя мы получили бы перемещение рычага управления на втором посту.
3. Поэтому после завершения установки необходимо проверить работу системы, включив несколько раз передачу трансмиссии с каждого из постов управления.
4. В случае ненормальной работы системы, как в п.2, необходимо подстроить усилие торможения рычагов, либо перевести неактивный рычаг в нейтральное положение.